

电机规格书封面

【MOTOR SPEC FACE】

客户名称【CUSTOMER NAME】：深圳奥丁进出口有限公司

电机型号【MOTOR MODEL】：U4615F6125-76

客户型号【CUSTOMER MODEL】：OD-4615 125V/60Hz

总页数【TOTAL NUMBER OF PAGES】：3页

发行日期【LSSUANCE DATE】：2017-5-27

生产商确认盖章
MANUFACTURER AND ACCEPTED BY

客户确认盖章
CUSTOMER AND ACCEPTED BY

批准	审核	做成
张争胜	孟宪勇	张建英
		

批准	审核
	

TEAMWORK GLOBAL GROUP LIMITED

WWW.tw-motor.com

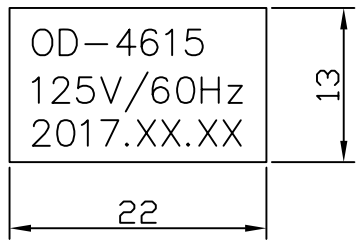
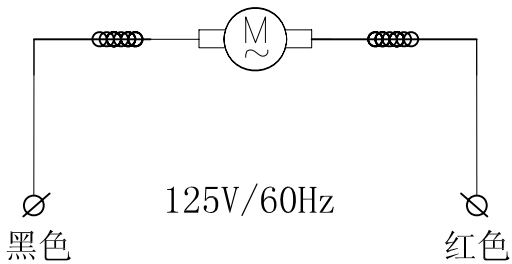
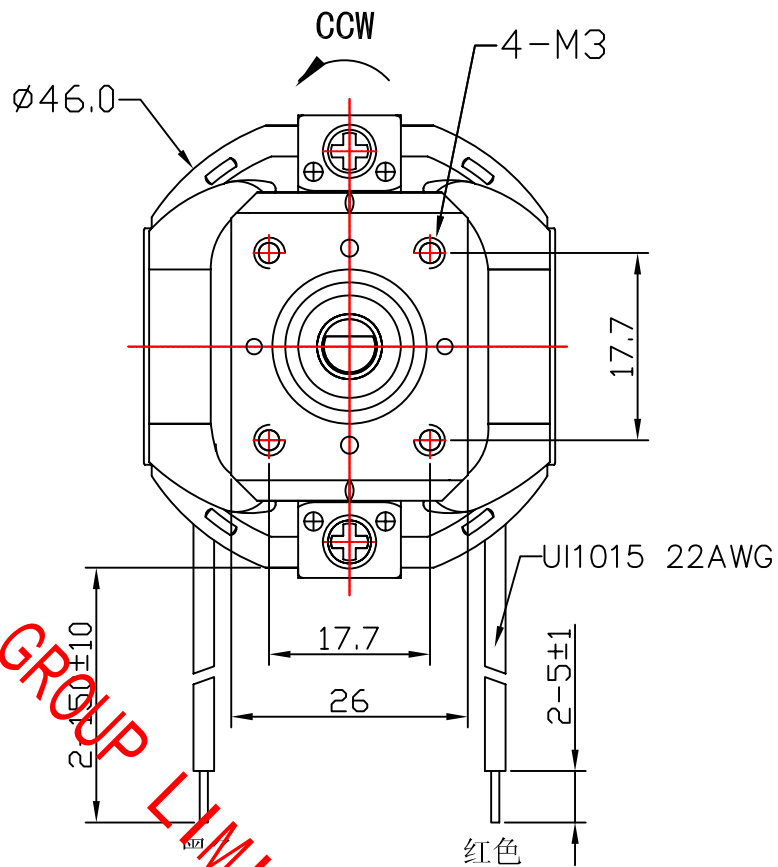
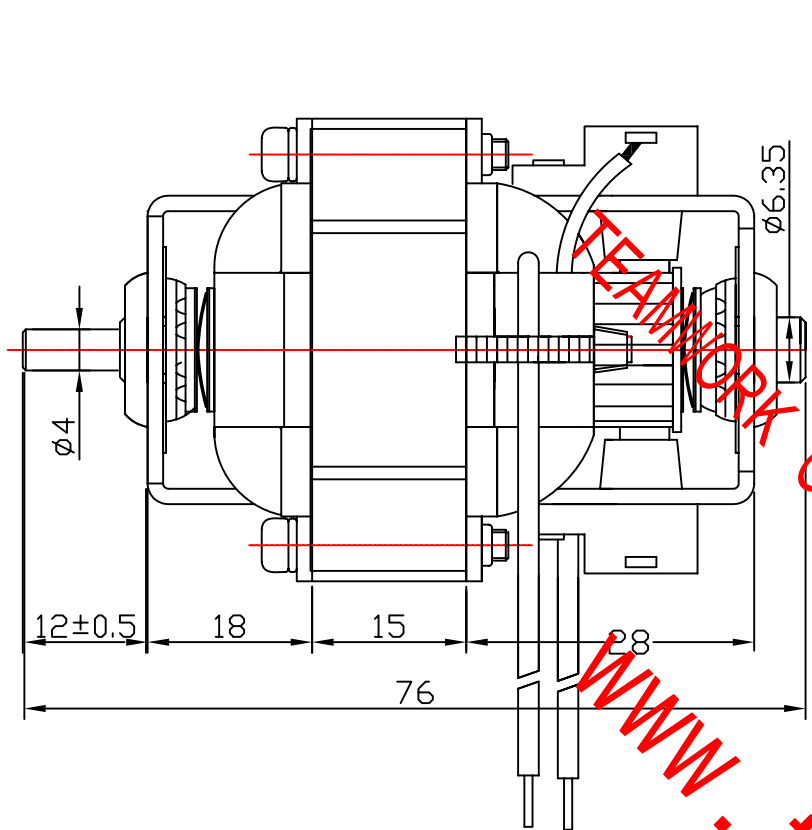

PART NAME		总装图	
PART SPEC		OD-4615 125V (深圳奥丁进出口)	
material:		VER: A	1 page of 1
partnumber:			
Drawn By	张建英	2017.05.27	
Designed By	张建英	2017.05.27	
Checked By	张净胜	2017.05.27	

TEAMWORK
 GLOBAL GROUP LIMITED
 WWW.TW-MOTOR.COM

【PRODUCT SPECIFICATION】

序 (NO)	项目【ITEM】	规格要求【SPECIFICATION】
1	电机型号【MOTOR MODEL】：	U4615F6125-76
2	客户型号【CLIENT MODEL】：	OD-4615 125V/60Hz
3	额定电压/频率【RATED VOL./FRE.】：	AC: 125V/60Hz
4	转向【TURNING】：	CW
5	轴直径【SHAFT DIAMETER】：	φ 6.35【mm】
6	轴伸【SHAFT STRETCH OUT THE LENGTH】：	12±0.5【mm】
7	空载电流【NO LOAD CURRENT】：	0.57±15%A【125V】
8	空载输入功率【NO LOAD INPUT POWER】：	70±15%W【125V】
9	空载转速【NO LOAD SPEED】：	31000±15%RPM【125V】
10	空载火花【NO LOAD SPARK】：	≤1.5级
11	绝缘等级【INSULATION CLASS】：	CLASS F
12	空载噪音【NO LOAD VOICE】：	≤85dBA---1M（环境噪音≤40dBA）
13	空载震动加速度【NO LOAD TREMBLE】：	<60M/S*S
14	高压测试【HI-POT TEST】：	1800V/0.5mA/1sec
15	冷态绝缘电阻【COLD INSULATION RRESISTANCE】：	50MΩ--500VDC
16	温升测试【TEMPERATURE RISE】：	△T≤115K
17	轴向虚位【SHAFT END PLAY】：	0.4-1.0mm
18	螺丝扭力【SCREW TORQUE】：	≥5KgfcM

生产商确认【MANUFACTURER AND ACCEPTED BY】

批准	张争胜	审核	孟宪勇	做成	张建英
日期	2017-5-27	日期	2017-5-27	日期	2017-5-27

客户确认【CUSTOMER AND ACCEPTED BY】

批准		审核	
日期		日期	

WWW.TW-MOTOR.COM

电机规格书封面

【MOTOR SPEC FACE】

客户名称【CUSTOMER NAME】：深圳奥丁进出口有限公司

电机型号【MOTOR MODEL】：U4615F623-76

客户型号【CUSTOMER MODEL】：OD-4615 230V/50Hz

总页数【TOTAL NUMBER OF PAGES】：3页

发行日期【LSSUANCE DATE】：2017-5-27

生产商确认盖章
MANUFACTURER AND ACCEPTED BY

客户确认盖章
CUSTOMER AND ACCEPTED BY

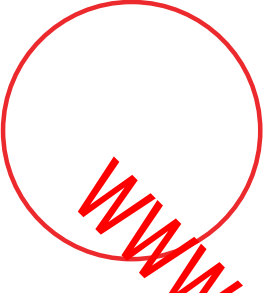
批准	审核	做成
张争胜	孟宪勇	张建英
		

批准	审核
	

TEAMWORK GLOBAL GROUP LIMITED

WWW.tw-motor.com

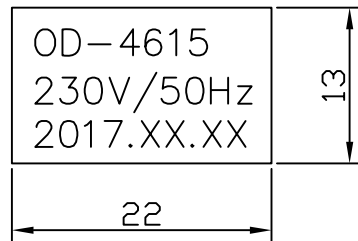
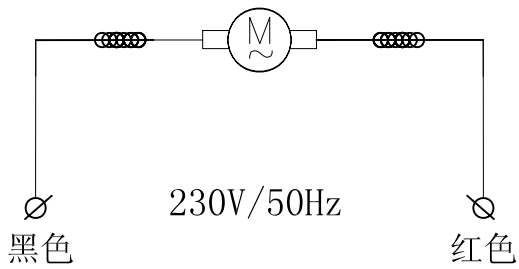
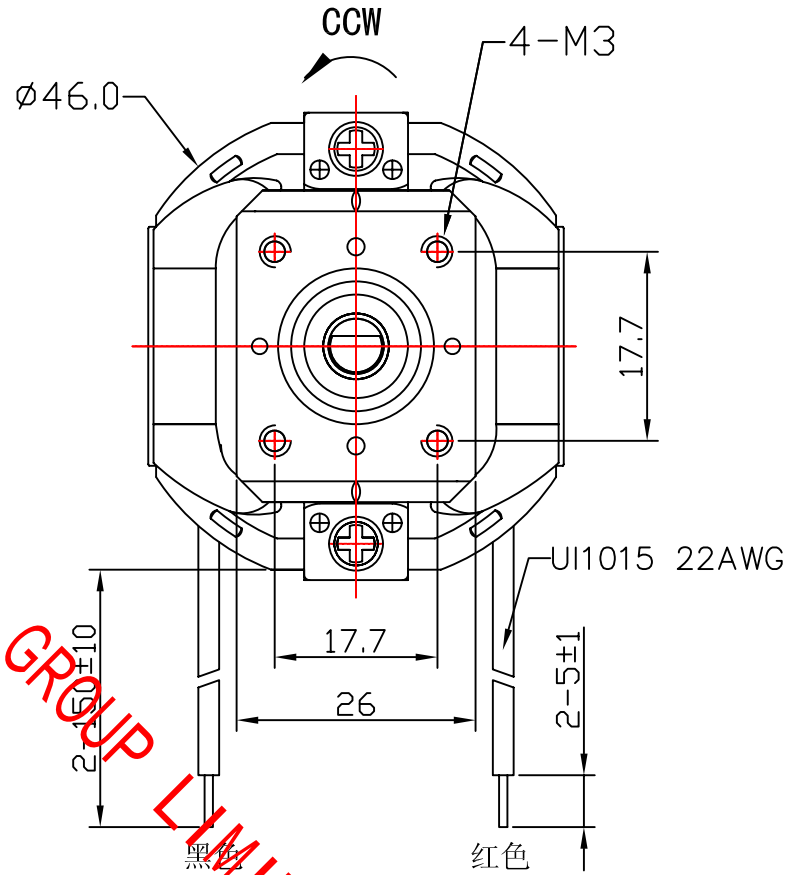
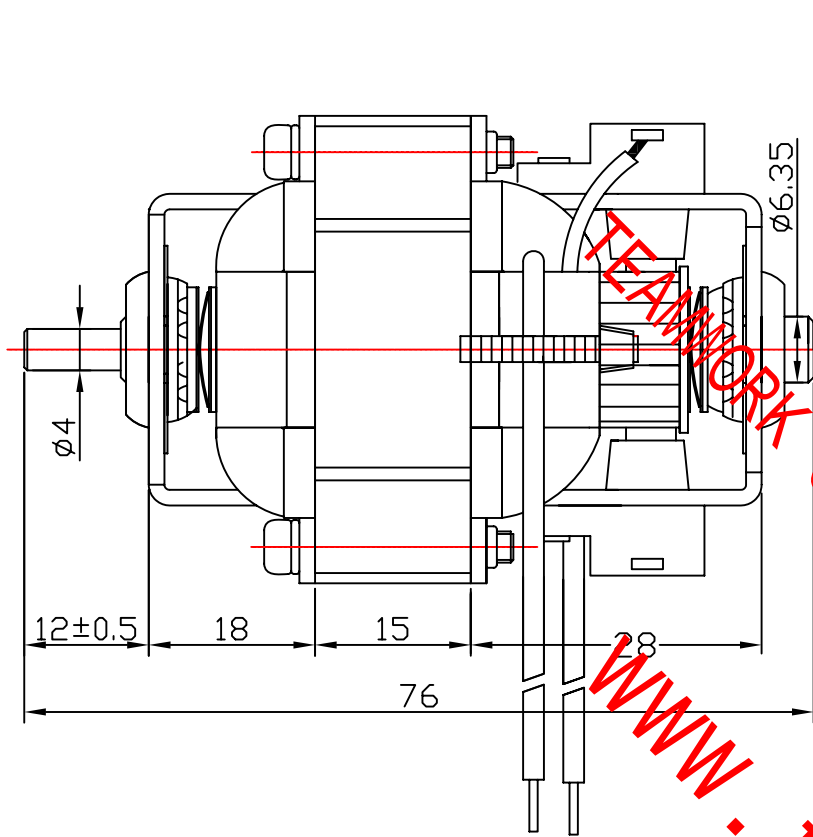

				PART NAME	总装图	
				PART SPEC	OD-4615 230V (深圳奥丁进出口)	
				material:	VER: A	1 page of 1
				partnumber:		
UNITS	mm	SIZE	A4	Tolerances		
SCALE	N.S			X: ± 0.3	.X: ± 0.1	Angle: $\pm 1^\circ$
Drawned By	张建英		2017.05.27			
Designed By	张建英		2017.05.27			
Checked By	张净胜		2017.05.27			

【PRODUCT SPECIFICATION】

序 (NO)	项目【ITEM】	规格要求【SPECIFICATION】
1	电机型号【MOTOR MODEL】：	U4615F623-76
2	客户型号【CLIENT MODEL】：	OD-4615 230V/50Hz
3	额定电压/频率【RATED VOL./FRE.】：	AC: 230V/50Hz
4	转向【TURNING】：	CW
5	轴直径【SHAFT DIAMETER】：	φ 6.35【mm】
6	轴伸【SHAFT STRETCH OUT THE LENGTH】：	12±0.5【mm】
7	空载电流【NO LOAD CURRENT】：	0.31±15%A【125V】
8	空载输入功率【NO LOAD INPUT POWER】：	70±15%W【125V】
9	空载转速【NO LOAD SPEED】：	31000±15%RPM【125V】
10	空载火花【NO LOAD SPARK】：	≤1.5级
11	绝缘等级【INSULATION CLASS】：	CLASS F
12	空载噪音【NO LOAD VOICE】：	≤85dBA---1M（环境噪音≤40dBA）
13	空载震动加速度【NO LOAD TREMBLE】：	<60M/S*S
14	高压测试【HI-POT TEST】：	1800V/0.5mA/1sec
15	冷态绝缘电阻【COLD INSULATION RESISTANCE】：	50MΩ--500VDC
16	温升测试【TEMPERATURE RISE】：	ΔT≤115K
17	轴向虚位【SHAFT END PLAY】：	0.4-1.0mm
18	螺丝扭力【SCREW TORQUE】：	≥5Kgfcm

生产商确认【MANUFACTURER AND ACCEPTED BY】

批准	张争胜	审核	孟宪勇	做成	张建英
日期	2017-5-27	日期	2017-5-27	日期	2017-5-27

客户确认【CUSTOMER AND ACCEPTED BY】

批准		审核	
日期		日期	

WWW.TW-MOTOR.COM